

# GEBRUIKERSHANDLEIDING CARPORTS

**novoferm**

Dé Carport!

## Onderhoud van de goot

- Aangezien de dakgoot verstopt kan raken door vallende bladeren enz., is het aanbevolen om de dakgoot regelmatig schoon te maken.
- Sta bij onderhoudswerkzaamheden aan het dak op een stabiele ondergrond.

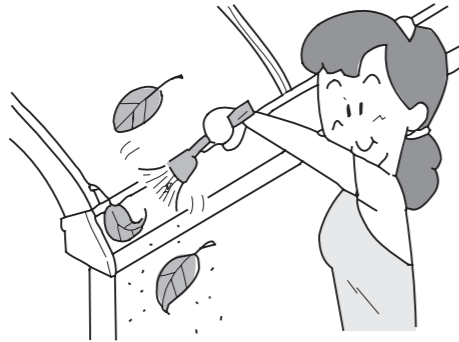

Indien voorzien van afvoerbuis

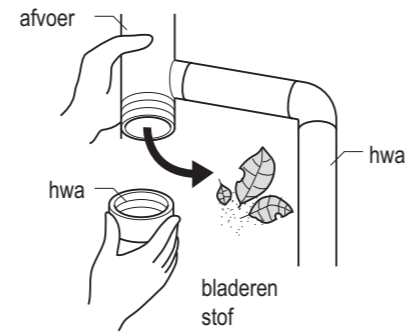

## OPTIES

Onderstaande optionele onderdelen zijn naar wens beschikbaar:

- steunkolommen
- zijpanelen
- paneelverwijderingsmateriaal
- afhankelijk van de locatie en uw behoeften, zijn een of meerdere onderdelen niet van toepassing

## SERVICE

- neem contact op met uw lokale dealer als u op zoek bent naar dakmaterialen, vervangende onderdelen of indien bepaalde gemonteerde onderdelen mankementen vertonen of instabiel zijn. Indien wij enige schade of slijtage vaststellen, zullen wij het product of onderdelen van het product onmiddellijk vervangen.
- indien u reparaties wilt laten uitvoeren, gelieve dan steeds onderstaande gegevens te vermelden:
  - model/type van het product
  - aard van de beschadiging en de datum waarop de beschadiging werd geconstateerd
  - montagedatum
  - uw naam, adres en telefoonnummer.

## Novoform Nederland BV

Bedrijvenpark Twente 187, 7602 KG Almelo  
Postbus 220, 7600 AE Almelo  
Telefoon: +31 (0)546 580 680 Fax: +31 (0)88 - 8888 580  
E-mail: [woningbouw@novoferm.nl](mailto:woningbouw@novoferm.nl)  
Internet: [www.novoferm.nl](http://www.novoferm.nl)

**novoferm**

Dé Carport!

Wij danken u voor de aankoop van deze carport.

Indien u vragen hebt over dit product, gelieve dan contact op te nemen met uw dealer.

## NA DE MONTAGE

Bezorg de eigenaar van de carport deze gebruiksaanwijzing nadat de carport is geplaatst.



Neem deze gebruiksaanwijzing zorgvuldig door voordat u de carport in gebruik neemt, zodat u de functies en gebruikdoeleinden van de carport volledig begrijpt.

- bewaar deze gebruiksaanwijzing zorgvuldig
- lees zorgvuldig de veiligheidsvoorschriften op de pilaarsticker.

Deze carport is een 'open garage'. Bouw de carport niet om tot opslag-, speel- of woonruimte.

## ONDERDELEN

Geef de naam van het product en de producteigenschappen weer.

### Tweekoloms carport

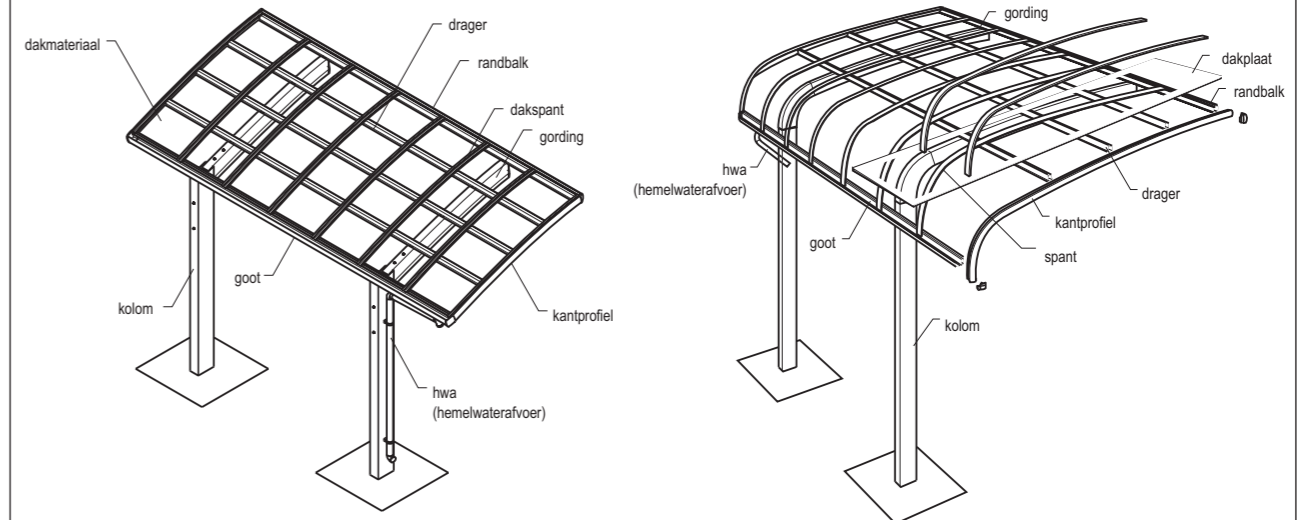

### Vierkoloms carport

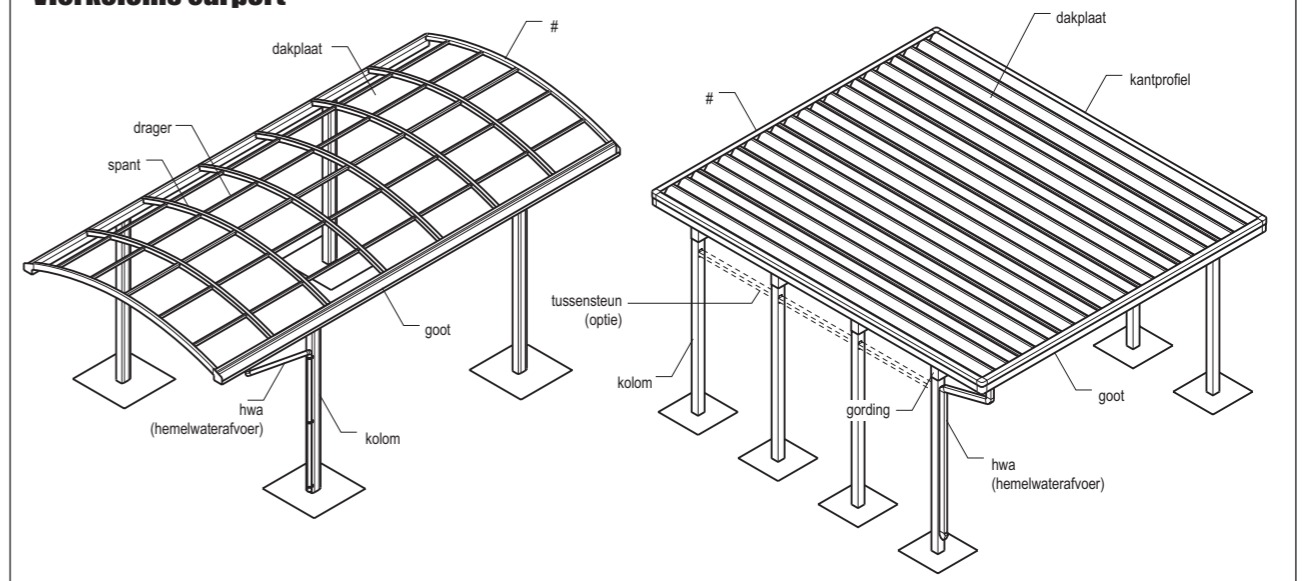

**GEBRUIKTE SYMBOLEN**

Om verwondingen bij de gebruiker of bij derden alsook beschadiging aan uw woning te voorkomen, hebben we dit schema (zie rechts) opgesteld. Gelieve alle richtlijnen aandachtig te lezen.

	Indien u dit symbool negeert, kunt u zware verwondingen oplopen. Er bestaat een verhoogd risico op lichamelijke schade.
	Dit symbool betekent dat u een bepaalde handeling niet moet uitvoeren.
	Dit symbool betekent dat u een bepaalde handeling moet uitvoeren.

**VEILIGHEIDSMATREGELEN**



Verwijder sneeuw voordat de maximaal toegestane dikte van de sneeuwlaag wordt overschreden. (zie schema rechts)  
Het gevaar bestaat dat het dak instort onder het gewicht van de sneeuw.

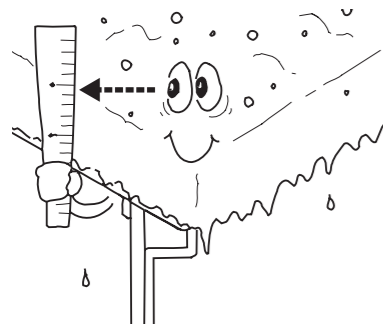

Gebruik geen metalen schop om de sneeuw te verwijderen, aangezien dit het dak kan beschadigen. Verwijder de sneeuw met een plastic spade.



sneeuwval	belasting		sneeuwval (cm)
	N/m2	kgf/m2	
normaal	600	61,2	20
	900	91,8	30
matig	1500	153,1	50
veel	2700	275,5	90
	3000	306,1	100
	4500	459,2	150

Klim niet op het dak en plaats geen zware objecten op het dak, klim niet op de kolommen aangezien dit tot gevolg kan hebben dat het dak beschadigd raakt en instort.



Zorg ervoor dat de carport niet in contact komt met een elektriciteitskabel. Dit kan leiden tot een elektrische schok tengevolge van een kortsluiting.

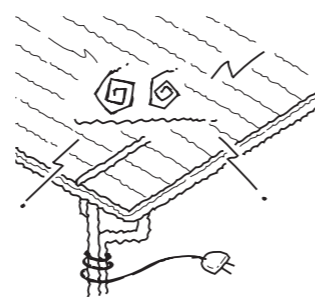

Loop niet op het dak van de carport. Laat geen kinderen op het dak van de carport spelen.

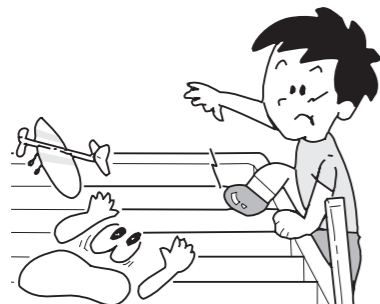

Zorg ervoor dat de panelen niet in contact komen met vuur aangezien dit vervorming van de panelen tot gevolg heeft.



**ONDERHOUD**

De belangrijkste oorzaak van aluminiumcorrosie komt door vervuiling van de atmosfeer. Indien zand, modder, stofdeeltjes, metaalpoeder, uitlaatgassen of zout enz. op het aluminiumoppervlak achterblijven, dan zullen deze stoffen worden beïnvloed door luchtvochtigheid en regen en erosie veroorzaken. Voer regelmatig onderhoudswerkzaamheden uit zodat u jarenlang plezier beleeft aan dit product.

**Onderhoud aluminium onderdelen**

Frequentie :  
Om aluminiumerosie te voorkomen, raden we u aan het product regelmatig af te spoelen met water. Onderhoud het product zoals aangegeven in het onderstaande schema.



Onderhoud is ook afhankelijk van het milieu (normaal of agressief).

Gebied	frequentie
industriegebied aan de kust	2 tot 3 x per jaar
kust- en druk verkeersgebied	2 x per jaar
landelijk of gebergte	1 x per jaar

**Onderhoudsmethode**

Verwijder stof- en vuildeeltjes, spoel het oppervlak af met water en droog het daarna met een zachte doek of spons.

**Bij hardnekkige vlekken?**  
Leng een neutraal reinigingsmiddel aan met lauw water en verwijder vuildeeltjes met een zachte doek of spons. Spoel het oppervlak vervolgens af met zuiver water zodat er geen resten van het reinigingsmiddel achterblijven op het oppervlak. Droog het oppervlak.



**Bij aanzienlijke vuilophopingen**

Gebruik Scotch Brite, wrijf zachtjes over het geërodeerde oppervlak en verwijder vuildeeltjes, vervolgens afspoelen met water en oppoetsen. Gebruik de juiste verf om het beschadigde oppervlak te overschilderen.

**Bij verfvlekken**

Indien het oppervlak verf-, vet- of olieklekken bevat, maakt u het schoon met kerosine of ethanol en spoelt u het vervolgens af met een neutraal reinigingsmiddel en zuiver water.

**Acrylwerk (tegenhouden van warmtestralen)**

Onderhoudsmethode polycarbonaat  
De oppervlaktersterkte is geringer dan de oppervlaktersterkte van glas. Behandel het product niet op dezelfde manier als glas aangezien dit verwondingen tot gevolg kan hebben. Onderhoud het product regelmatig zodat u er jarenlang plezier aan beleeft.

**Bij lichte vlekken**

Afspoelen met water met een zachte doek.

**Bij hardnekkige vlekken**

Leng een neutraal reinigingsmiddel aan met warm water en wrijf het oppervlak zachtjes schoon met een zachte doek. Daarna afspoelen met water.

**Opgelet!**

Gebruik geen zure reinigingsmiddelen of reinigingsmiddelen op basis van alkaliën, gebruik geen verdunners, benzine, enz., aangezien deze stoffen erosie veroorzaken!

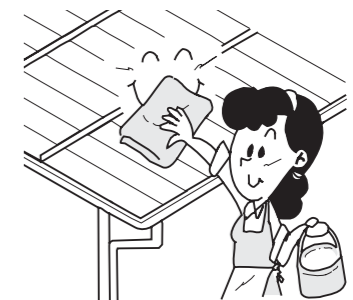

Wees voorzichtig bij het schoonmaken van het product. Als u het oppervlak schoonmaakt met een zachte doek kan het oppervlak, in tegenstelling tot glas, vuil- of stofdeeltjes aantrekken door statische elektriciteit. Voorzichtigheid is dus geboden.

Gebruik geen terpentijnolie of organische oplosmiddelen aangezien ze de bescherm laag op het oppervlak kunnen doen vervagen en vlekken kunnen veroorzaken.

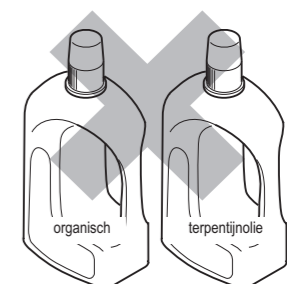

**Veiligheidsvoorschriften betreffende golfplaten**

De golfplaten zijn gemaakt van ijzer met een dikte van 0.6 mm - 0.8 mm. Het dak heeft een antiroestbehandeling ondergaan en werd voorzien van een bescherm laag. Als het oppervlak wordt beschadigd, zal het sneller roesten. Indien er zich lichte roestvlekken hebben gevormd, bedekt u deze met een laag antiroestverf. Bij hardnekkige roestvlekken dient u het vouwdak te vervangen.